

**DIMENSIONAMENTO SEGNALETICA VERTICALE**

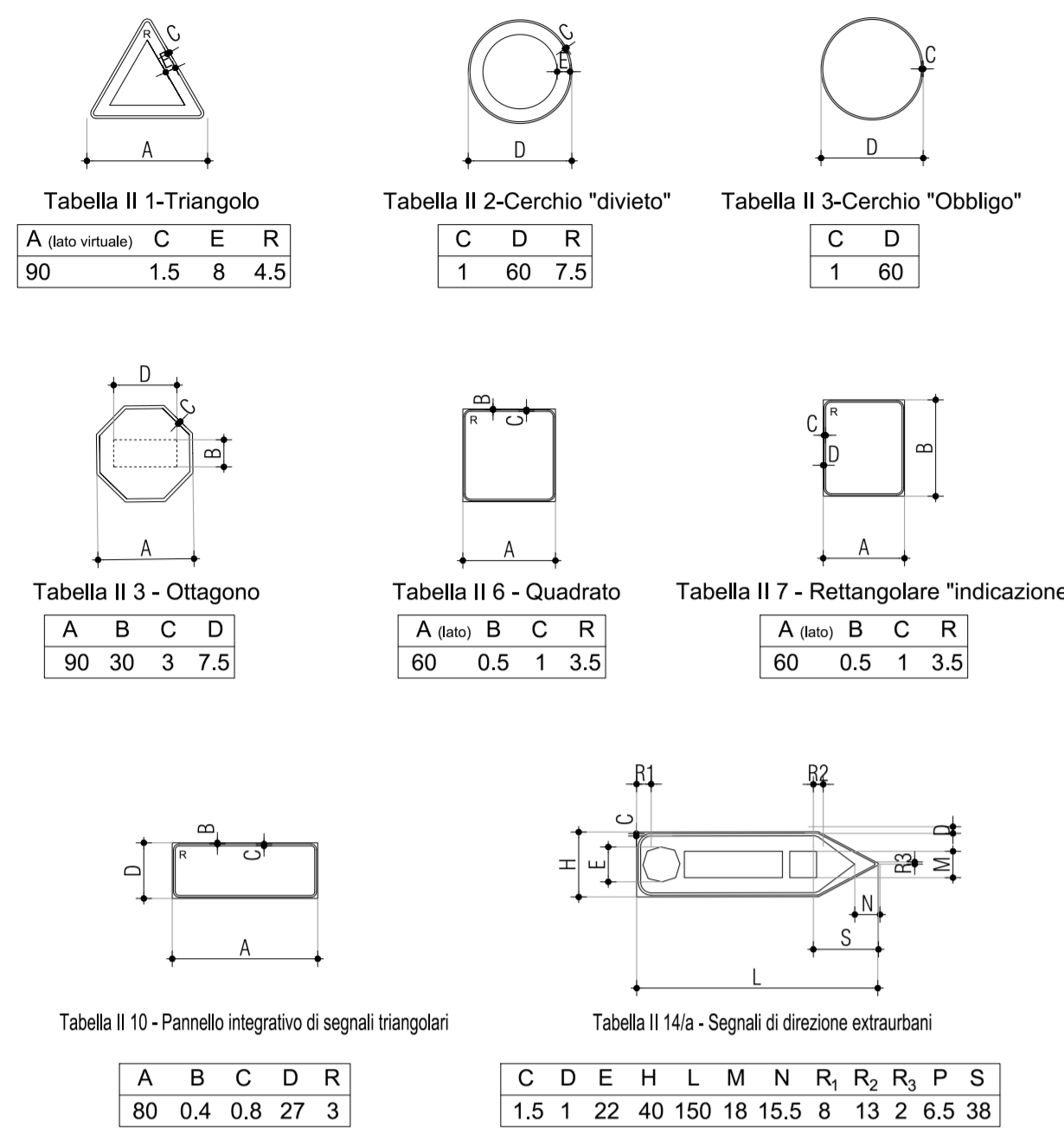

**SEGNALE DI PREAVVISO DI INTERSEZIONE  
PLINTO DI FONDAZIONE E STRUTTURA METALLICA**

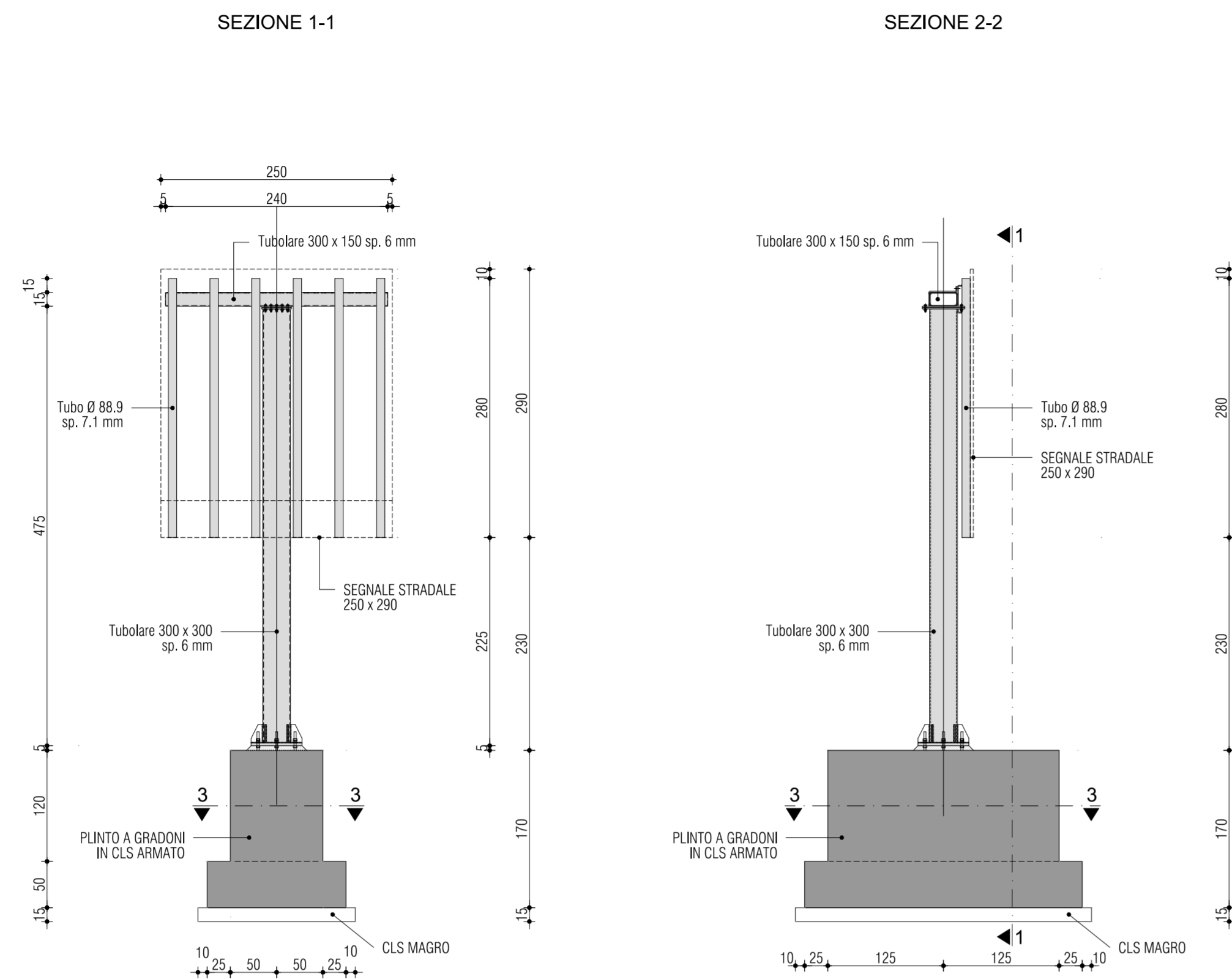

**SEGNALE DI CORSIA CON FUNZIONE DI DIREZIONE  
PLINTO DI FONDAZIONE E STRUTTURA METALLICA A BANDIERA**

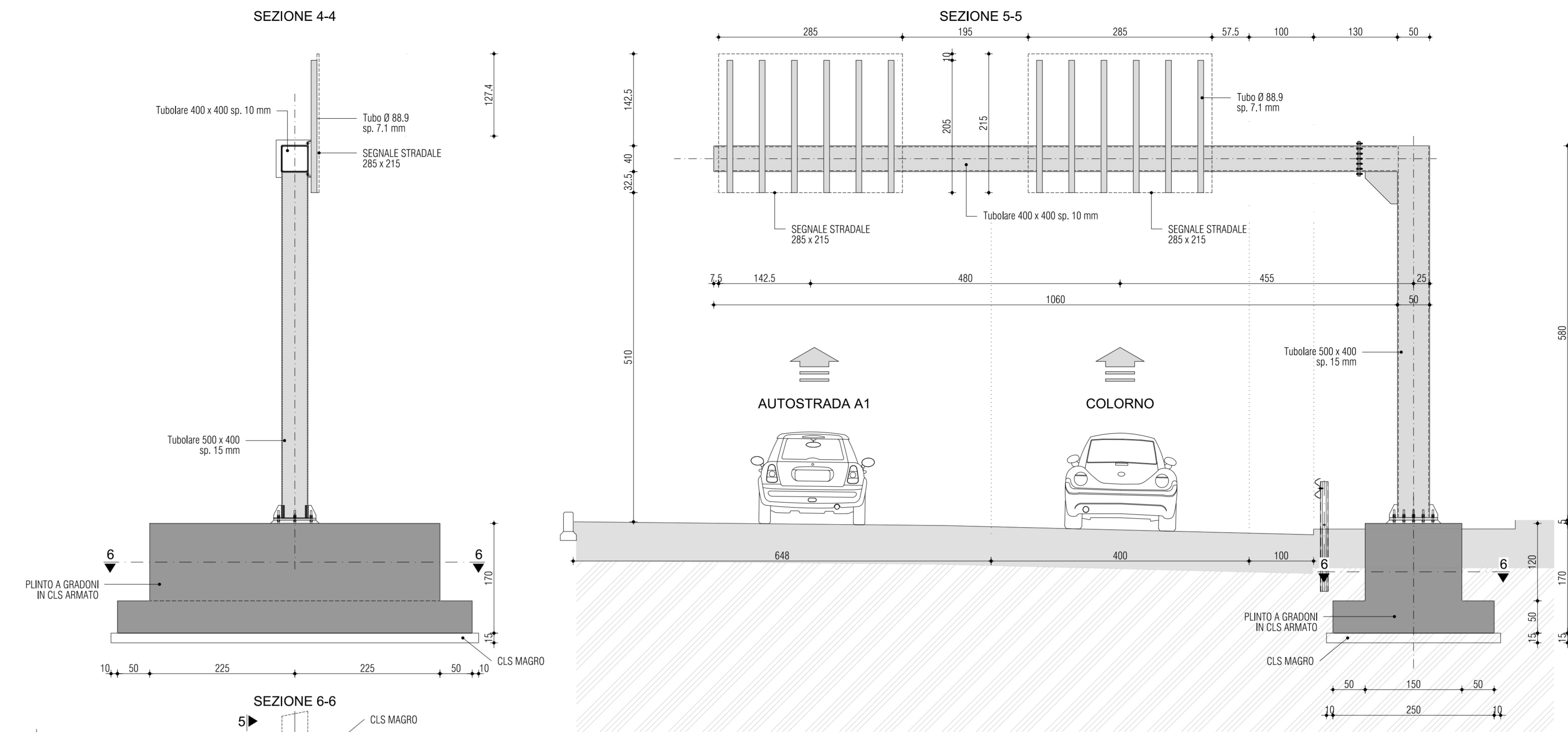

**DIMENSIONAMENTO DEI SOSTEGNI TUBOLARI  
SU VIABILITA' EXTRAURBANE**

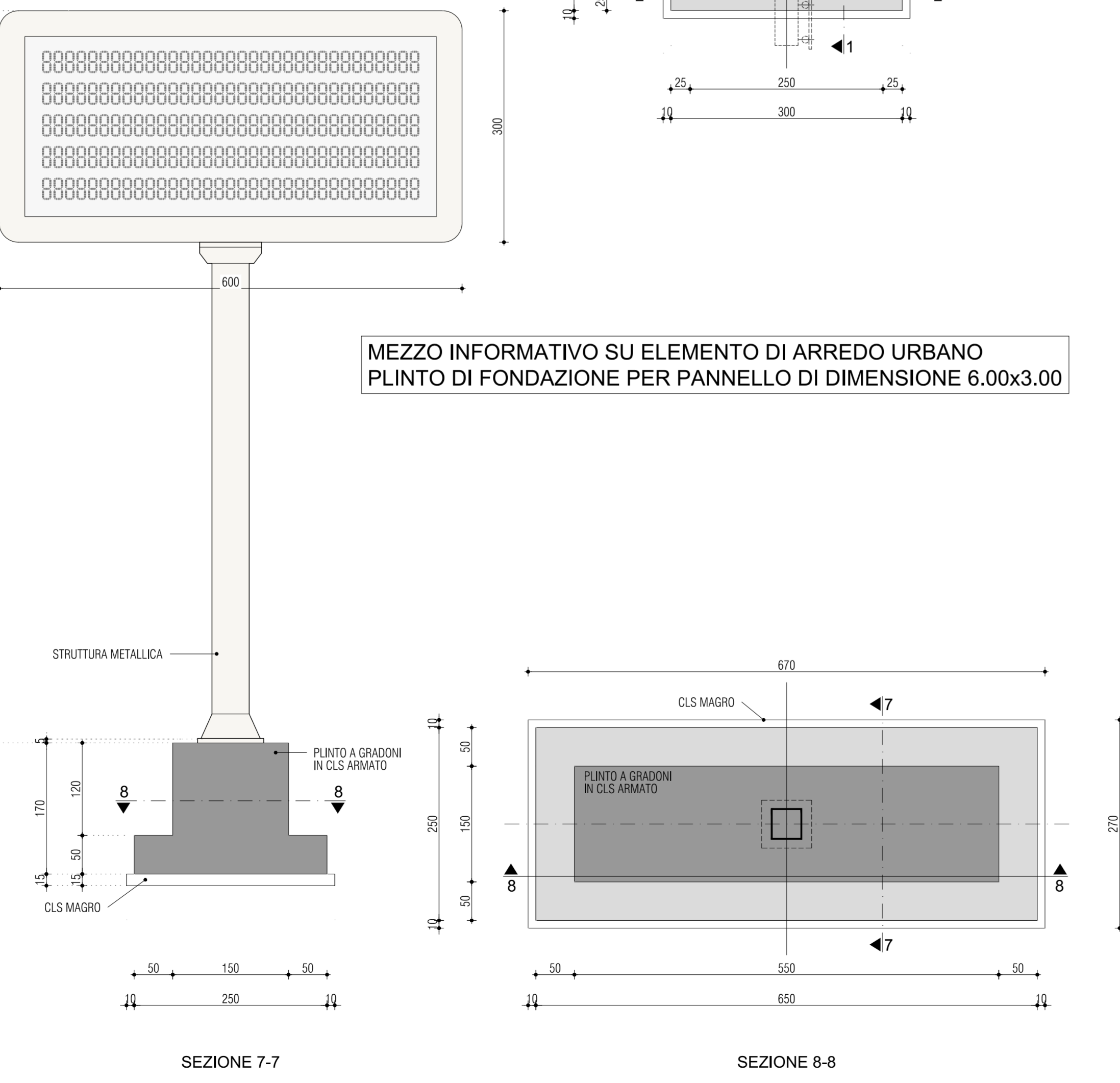
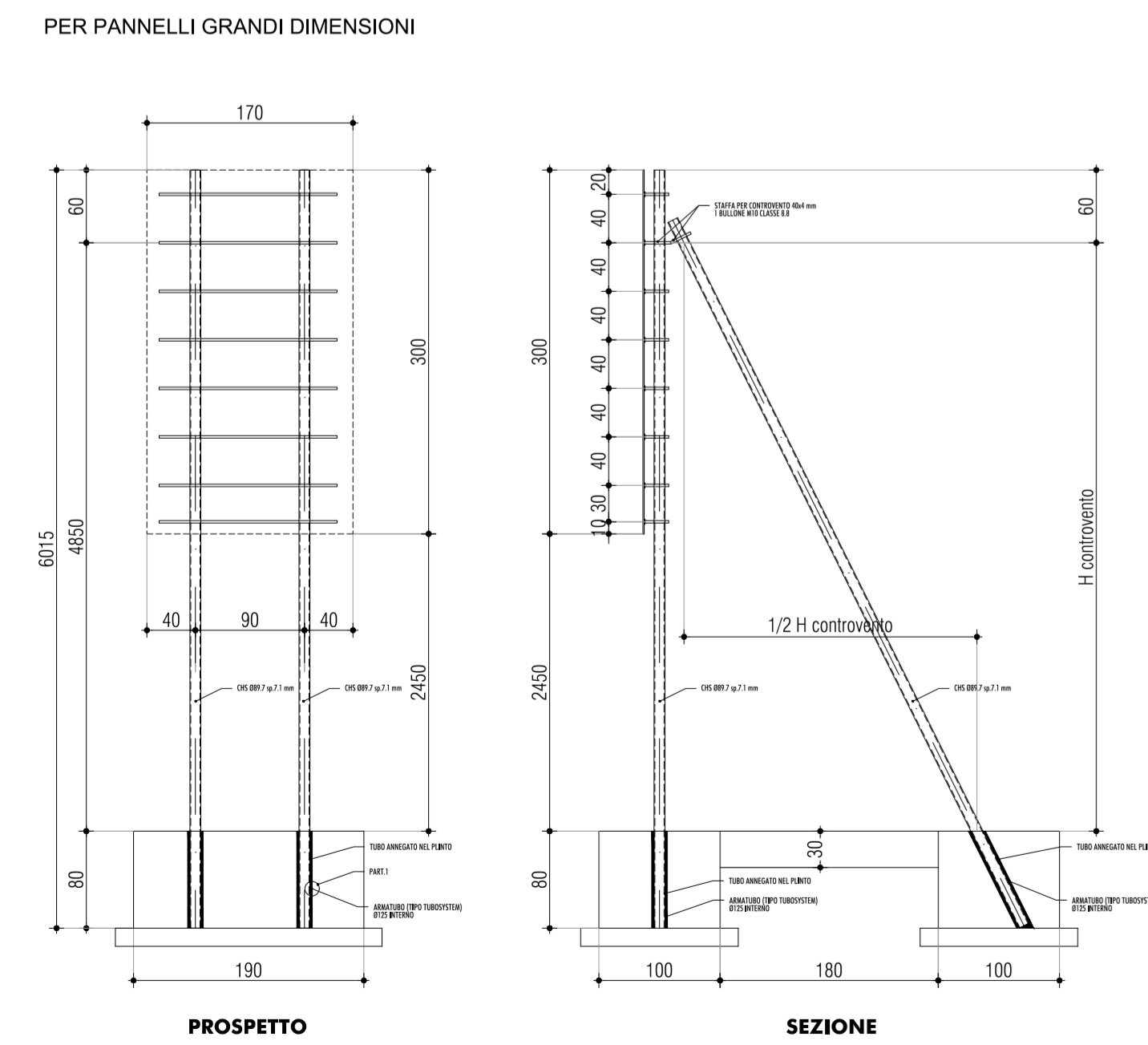
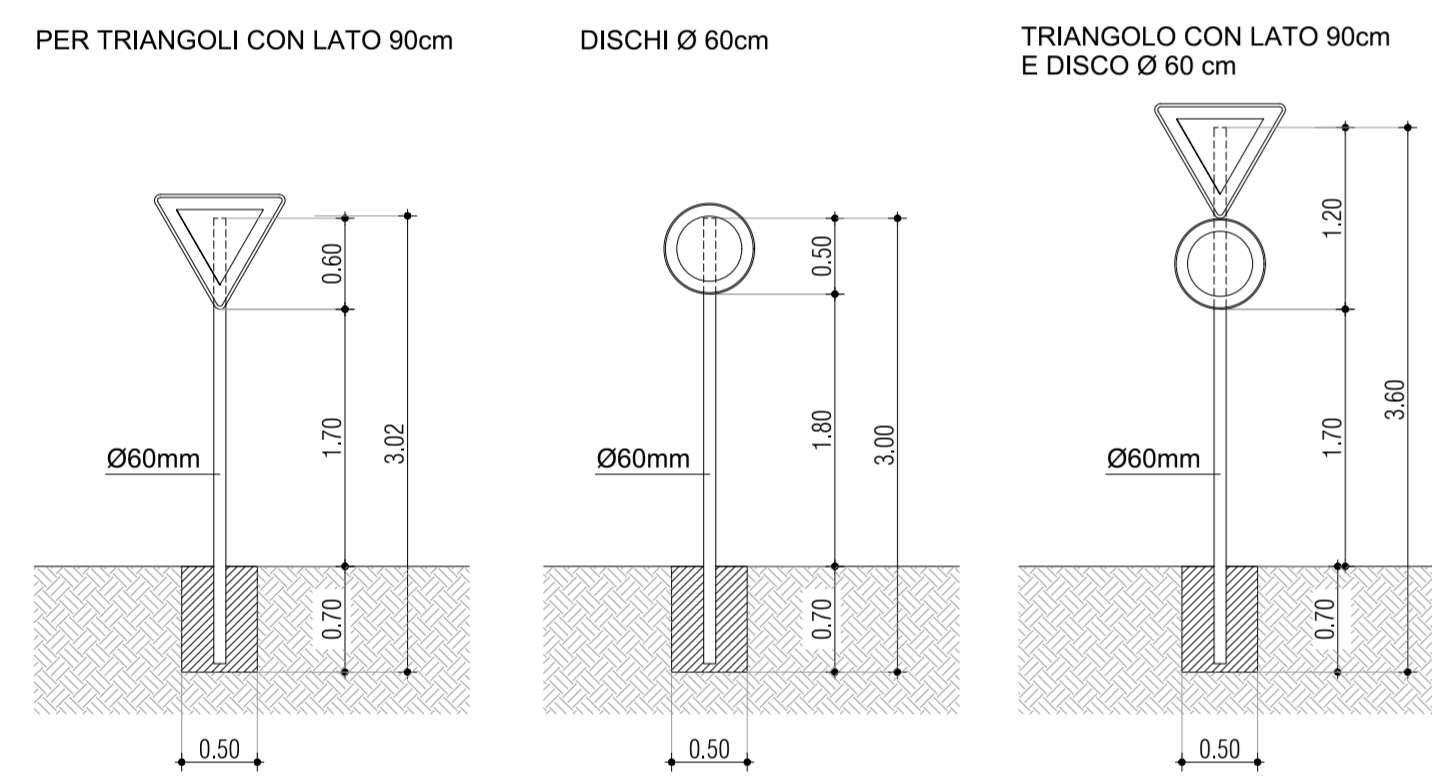

MEZZO INFORMATIVO SU ELEMENTO DI ARREDO URBANO  
PLINTO DI FONDAZIONE PER PANNELLO DI DIMENSIONE 6.00x3.00

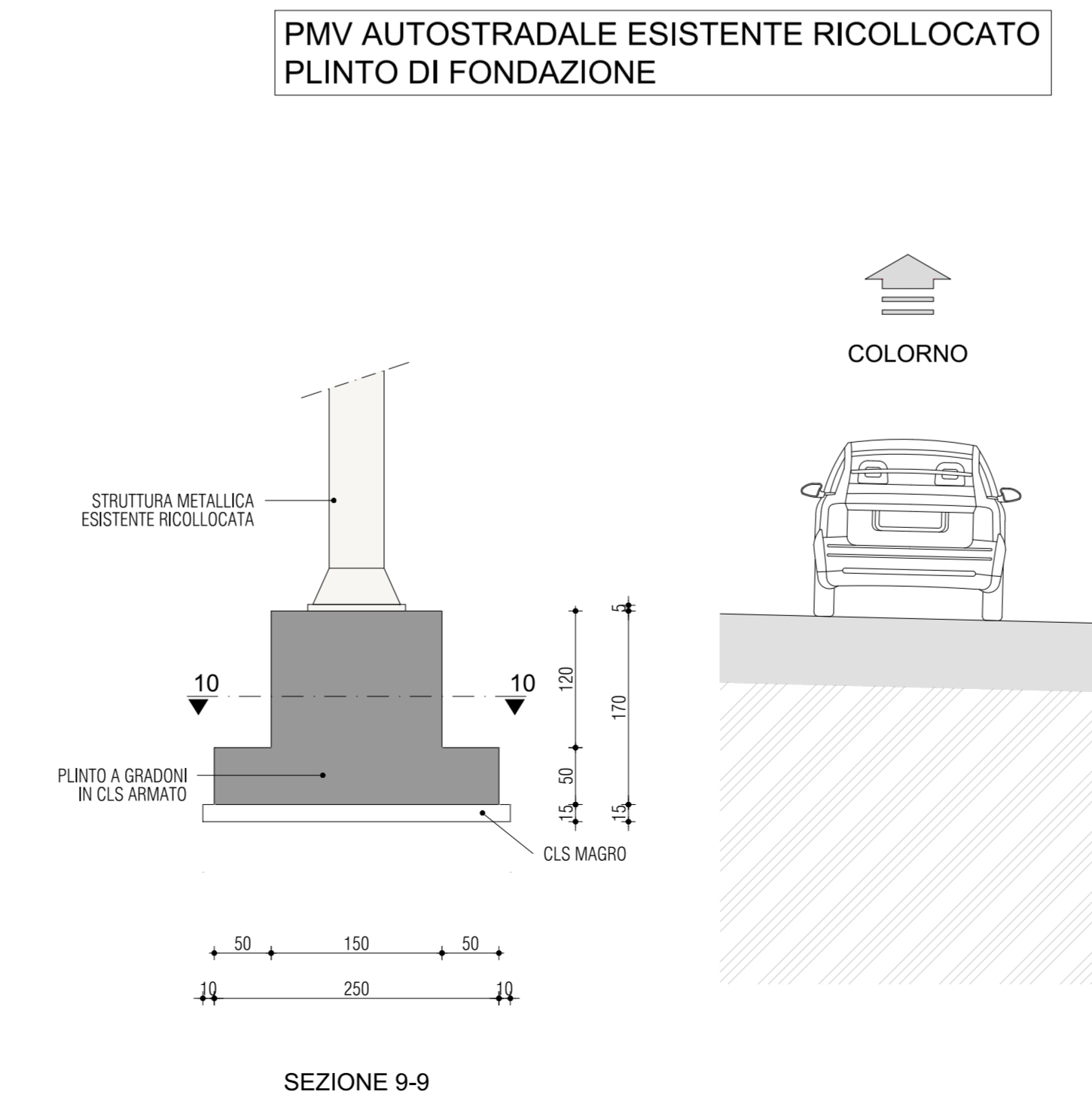

PMV AUTOSTRADE ESISTENTE RICOLLOCATO  
PLINTO DI FONDAZIONE

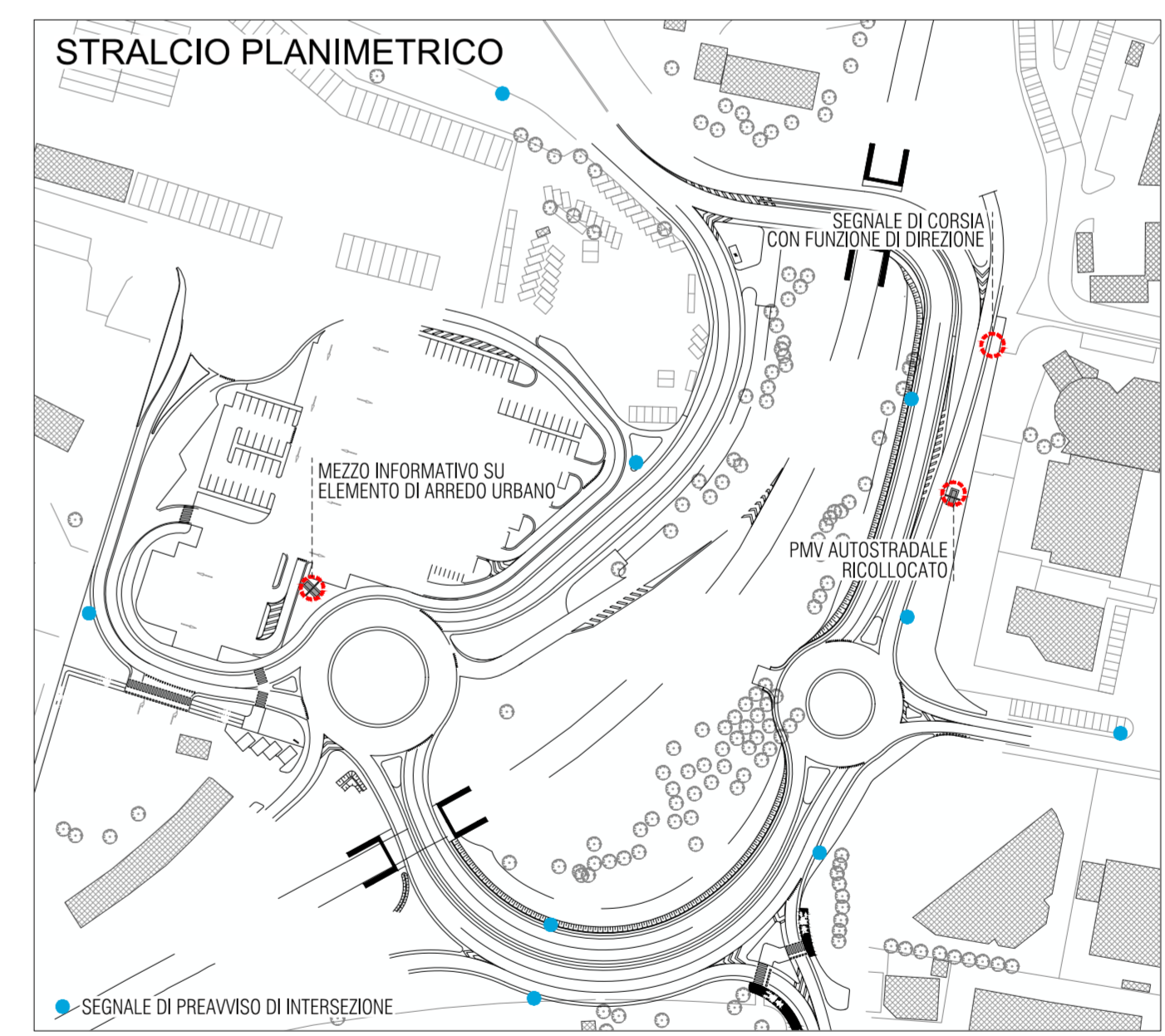

**CARATTERISTICHE DEI MATERIALI - OPERE IN C.A.**

**CALCESTRUZZO MAGRO:**

- Classe di resistenza: C12/15
- Classe di esposizione ambientale: X0

**CALCESTRUZZO STRUTTURE DI FONDAZIONE:**

- Classe di resistenza: C25/30
- Classe di esposizione ambientale: XC2
- Classe di consistenza: S4
- Diametro max. nominale aggregato: 32 mm

**ACCIAIO PER C.A.:**

- Acciaio B450C ( $f_{yk}$  450 MPa)

**PRESCRIZIONI**

**COPRIFERRI (C<sub>nom</sub> ≥ C<sub>min</sub>+ΔC):**

- Strutture di fondazione: 5.0 cm (> 2.5+1.0 cm)

**NOTE**

- Calcestruzzo a prestazione garantita conforme alle norme UNI 11104 (UNI EN 206)

**CARATTERISTICHE DEI MATERIALI - OPERE IN CARPENTERIA METALLICA**

**ACCIAIO PER CARPENTERIE METALLICHE:**

- Classe di resistenza (profilati, tubolari, piatti e lamiere): S275 J0

**BULLONI E TIRAFONDI (SE NON DIVERSAMENTE INDICATO):**

- Bulloni: Classe 8.8
- Dadi: Classe 8

**TRATTAMENTI PROTETTIVI OPERE IN CARPENTERIA METALLICA:**

- Trattamento anticorrosivo: zincatura a caldo (UNI EN ISO 1461)

**SALDATURE:**

- Procedimenti di saldatura omologati e qualificati secondo DM 17.01.2018

**PRESCRIZIONI**

**CLASSE DI ESECUZIONE OPERE IN CARPENTERIA METALLICA:**

- EXC2 (UNI EN 1090-1/2; EN 1993-1-1 C)

**NOTE**

- Prevedere impianto di messa a terra secondo progetto impiantistico.

**NOTA BENE:**  
GLI INTERVENTI DI PROGETTO (SEGNALETICA STRADALE) SONO CLASSIFICABILI COME PRIVI DI RILEVANZA AI FINI SISMICI (IPRIP) AI SENSI DEL PUNTO A.4.3. DELLA DGR 2272/2016.

COMUNE DI PARMA

OPERE INFRASTRUTTURALI FUNZIONALI  
AL POTENZIAMENTO E ALL'ACCESSIBILITÀ DELLE FIERE  
**NODO STRADALE ALL'USCITA DEL CASELLO DELL'AUTOSTRADA A1 DI PARMA**  
CUP: I94E2200520004 CUI: L0016221034820230088 CIG: B45A5886AC

**PROGETTO DI FATTIBILITÀ TECNICA ED ECONOMICA**

**RESPONSABILE UNICO DEL PROGETTO:**  
ING. NICHELE GADELETA

**ASSISTENTE DEL RESPONSABILE UNICO DEL PROGETTO:**  
ING. LUIGI ELIA

**CARATTERIZZAZIONE GEOLOGICA:**  
GEOL. MARCO GHIRARDI

**CARATTERIZZAZIONE GEOTECNICA E SISMICA:**  
ING. CECILIA DAMONI

**PROGETTAZIONE:**  
ING. FILIPPO VIARO  
ING. PAOLO CORCHIA

**ARCHEOLOGIA:**  
DOTT.SSA BARBARA SASSI

**AMBIENTE E PREPARAZIONE:**  
ARCH. SERGIO BECCARELLI

**ACUSTICA:**  
ING. GIOVANNI BRIANTI

**ARIS ARCHECOSISTEMI Società Cooperativa**  
Polireco Società di progettazione srl

**CONSULENZA TRASPORTISTICA:**  
ING. FABIO TORTA  
ING. ESPEDITO SAPONARO  
ING. CLAUDIO D'ANGELO

**COORDINAMENTO IN MATERIA DI SICUREZZA E DI SALUTE DURANTE LA FASE DI PROGETTAZIONE DELL'OPERA:**  
ING. PAOLO CORCHIA

**TRT Trasporti e Territorio srl**  
Polireco Società di progettazione srl

Elaborato: **PR51.25.A.PFTE.03.STR.CRP.001.R01**

**ELABORATI PROGETTUALI  
OPERE D'ARTE MINORI  
PRINCIPALI STRUTTURE DI SEGNALETICA VERTICALE:  
SEZIONI TIPOLOGICHE**

1:500  
Scala

Ottobre 2025  
Data

Rev. | Data | Descrizione  
00 | OTTOBRE 2025 | EMISSIONE  
01 | GENNAIO 2026 | SPOSTAMENTO MEZZO INFORMATIVO SU ELEMENTO DI ARREDO URBANO